

DEVILBISS
AUTOMOTIVE REFINISHING

Гравитационный краскопульт DV1 S HVLP

UK CA CE  II2 GX / Ex hIIГБ X

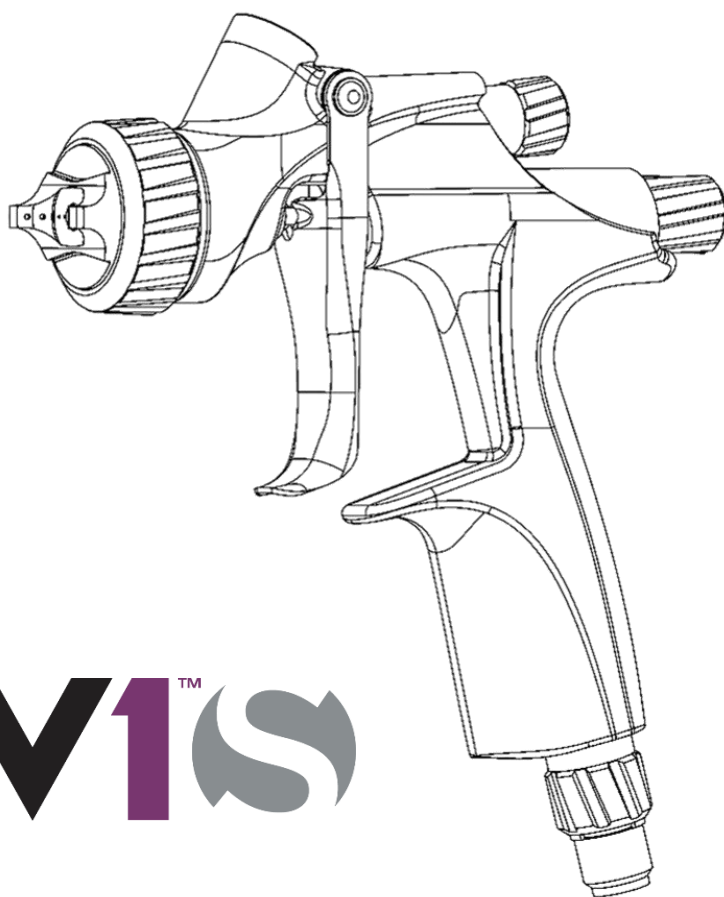

DV1TMS

ВАЖНО! НЕ УНИЧТОЖАТЬ

Клиент несет ответственность за то, чтобы все операторы и обслуживающий персонал прочитали и поняли это руководство.

Обратитесь к местному представителю компании Carlisle Fluid Technologies за дополнительными копиями данного руководства.

ПЕРЕД ЭКСПЛУАТАЦИЕЙ ДАННОГО ИЗДЕЛИЯ ПРОЧИТАЙТЕ ВСЕ ИНСТРУКЦИИ.

ФУНКЦИОНАЛЬНОЕ ОПИСАНИЕ

Краскопульт DV1 S — это профессиональный краскопульт, разработанный с учетом всех мировых норм.

ТЕХНИЧЕСКИЕ ХАРАКТЕРИСТИКИ

ДАВЛЕНИЕ ВОЗДУХА НА ВХОДЕ	
P1 = Максимальное статическое давление воздуха на входе	12 бар [175 фунтов на кв. дюйм]
Давление воздуха на входе пистолета при нажатом курке пистолета	См. Таблицу 1. Страница 8
Уровень вибрации:	<2,5 м/с ²
Уровень звуковой мощности:	Доступно по запросу
Уровень звукового давления:	Доступно по запросу

ОТНОСЯЩИЙСЯ К ОКРУЖАЮЩЕЙ СРЕДЕ	
Максимальная рабочая температура окружающей среды	40°C Номинально [104°F]

СТРОИТЕЛЬНЫЕ МАТЕРИАЛЫ	
Материал корпуса пистолета	Анодированный алюминий
Жидкостное сопло, жидкостная игла и курковый штифт	Нержавеющая сталь
Материал воздушной крышки	Латунь с химическим никелированием
Стопорное кольцо, распылительная головка, регулировочные ручки, воздушный клапан Клетка, рукав	Анодированный алюминий
Пружины, зажимы, винты	Нержавеющая сталь
Уплотнения и уплотнительные кольца	Устойчив к растворителям
Курок	Хромированная сталь
Корпус клапана, задний корпус, гайка сальника, гайка втулки	Хромированная латунь
Шток воздушного клапана	Латунь с химическим никелированием

СОЕДИНЕНИЯ	
Размер воздухозаборника	1/4" Универсальный
Размер входного отверстия для жидкости	7/16" - 14 UNC

МАССА	
ТОЛЬКО ОРУЖИЕ	340 г [12,0 унций]

РАЗМЕРЫ	
Д x В x Ш мм [дюймы]	139 x 160 x 35,6 [5,5 x 6,3 x 1,4 дюйма]

Описание продукта / Предмет декларации:	DV1 S
Этот продукт предназначен для использования с:	Материалы на основе растворителей и воды
Подходит для использования в опасных зонах:	Зона 1 / Зона 2
Уровень защиты:	II 2 GX/Ex h II Gb X
Данные и роль уполномоченного органа:	Технология элементных материалов (0891) Подача технического файла
Настоящая декларация о соответствии/ включении выдается под исключительную ответственность производителя:	Carlisle Fluid Technologies UK Ltd, Рингвуд Роуд, Борнмут, BH11 9LN. Великобритания

Декларация соответствия ЕС



Цель декларации, описанной выше, соответствует соответствующему законодательству Союза по гармонизации:

Директива ATEX 2014/34/EC

Директива по машинам 2006/42/EC

Соблюдая следующие нормативные документы и гармонизированные стандарты: EN

1127-1:2011 Взрывоопасные среды. Предотвращение взрывов. Основные понятия

BS EN 1953:2013 Оборудование для распыления и распыления лакокрасочных материалов. Требования

безопасности EN ISO 12100:2010 Безопасность машин. Общие принципы проектирования

EN ISO 80079-36:2016 Взрывоопасные среды. Часть 36: Неэлектрическое оборудование для взрывоопасных сред.

Основные методы и требования.

EN ISO 80079-37:2016 Взрывоопасные среды. Часть 37. Неэлектрическое оборудование для взрывоопасных сред. Методы защиты «с», «b» и «k».

Изделия HVLP и High Efficiency соответствуют требованиям PG6 директив Агентства по охране окружающей среды и обеспечивают эффективность переноса более 65%.

Краскораспылители высокого объема и низкого давления (HVLP) предназначены для уменьшения избыточного распыления и обеспечения максимальной эффективности переноса путем ограничения давления в воздушной головке до 0,69 бар (10 фунтов на кв. дюйм) (соответствует правилам, установленным SCAQMD и другими органами).

При условии соблюдения всех условий безопасного использования/установки, указанных в руководстве по эксплуатации изделия, а также при условии, что установка произведена в соответствии со всеми применимыми местными нормами и правилами.

Подписано от имени и по поручению Carlisle Fluid

Технологии Великобритании Ltd:

М.Муньос

31/3/21

Вице-президент по инжинирингу

Описание продукта / Предмет декларации:	DV1 S
Этот продукт предназначен для использования с:	Материалы на основе растворителей и воды
Подходит для использования в опасных зонах:	Зона 1 / Зона 2
Уровень защиты:	II 2 GX/Ex h II Gb X
Данные и роль уполномоченного органа:	Технология элементных материалов (0891) Подача технического файла
Настоящая Декларация о соответствии/ включении выдается под исключительную ответственность производителя:	Carlisle Fluid Technologies UK Ltd, Рингвуд Роуд, Борнмут, BH11 9LN. Великобритания

Декларация соответствия UKCA



Цель декларации, описанной выше, соответствует соответствующему британскому законодательству о гармонизации:

Правила по оборудованию и защитным системам, предназначенным для использования в потенциально взрывоопасных атмосферах 2016 г.

Правила по поставке оборудования (безопасность) 2008 г.

путем соблюдения следующих нормативных документов и гармонизированных стандартов: BS

EN 1127-1:2011 Взрывоопасные среды. Предотвращение взрывов. Основные понятия

BS EN 1953:2013 Оборудование для распыления и распыления лакокрасочных материалов. Требования

безопасности. BS EN ISO 12100:2010 Безопасность машин. Общие принципы проектирования.

BS EN ISO 80079-36:2016 Взрывоопасные среды. Часть 36: Неэлектрическое оборудование для взрывоопасных сред.

Основные методы и требования.

BS EN ISO 80079-37:2016 Взрывоопасные среды. Часть 37. Неэлектрическое оборудование для взрывоопасных сред. Методы защиты «с», «b» и «k».

При условии соблюдения всех условий безопасного использования/установки, указанных в руководстве по эксплуатации изделия, а также при условии, что установка произведена в соответствии со всеми применимыми местными нормами и правилами.

Подписано от имени и по поручению Carlisle Fluid

Технологии Великобритании Ltd:

М.Муньос

31/3/21

Вице-президент по инжинирингу

⚠ ПРЕДУПРЕЖДЕНИЕ	⚠ ОСТОРОЖНОСТЬ	ПРИМЕЧАНИЕ
Опасности или небезопасные действия, которые могут привести к тяжким телесным повреждениям, смерти или существенному ущербу имуществу.	Опасности или небезопасные действия, которые могут привести к незначительной телесной травме, продукту или имуществу повреждаться.	Важная установка, эксплуатация или обслуживание информация.
⚠ ПРЕДУПРЕЖДЕНИЕ		

Перед использованием данного оборудования прочтите следующие предупреждения.



РАСТВОРИТЕЛИ И ПОКРЫТИЯ. Могут быть легковоспламеняющимися или горючими при распылении. Перед использованием данного оборудования обязательно ознакомьтесь с инструкциями и паспортами безопасности поставщика покрытия.



ЕЖЕДНЕВНО ПРОВЕРЯЙТЕ ОБОРУДОВАНИЕ. Ежедневно проверяйте оборудование на наличие изношенных или сломанных деталей. Не работайте с оборудованием, если не уверены в его состоянии.



ПРОЧИТАЙТЕ РУКОВОДСТВО. Перед началом работы с оборудованием для финишной обработки ознакомьтесь со всей информацией по технике безопасности, эксплуатации и обслуживанию, представленной в руководстве. Пользователи обязаны соблюдать все местные и национальные нормы и правила, а также требования страховых компаний, касающиеся вентиляции, пожарной безопасности, эксплуатации и поддержания порядка на рабочих местах.



ОПАСНОСТЬ НЕПРАВИЛЬНОГО ИСПОЛЬЗОВАНИЯ ОБОРУДОВАНИЯ. Неправильное использование оборудования может привести к его поломке, неисправности или неожиданному запуску, а также к серьезным травмам.



ОПАСНОСТЬ ПОЖАРА И ВЗРЫВА. Никогда не используйте 1,1,1-трихлорэтан, метилхлорид и другие галогенированные углеводородные растворители или жидкости, содержащие их, в оборудовании с алюминиевыми деталями, контактирующими с рабочей средой. Такое использование может привести к серьезной химической реакции с возможным взрывом. Проконсультируйтесь с поставщиками жидкостей, чтобы убедиться в их совместимости с алюминиевыми деталями.



ПЕРЧАТКИ. Необходимо надевать при распылении или чистке оборудования.



НАДЕВАЙТЕ ЗАЩИТНЫЕ ОЧКИ. Отсутствие защитных очков с боковыми щитками может привести к серьезной травме глаз или слепоте.



СТАТИЧЕСКИЙ ЗАРЯД. Жидкость может накапливать статический заряд, который необходимо отводить посредством надлежащего заземления оборудования, распыляемых объектов и всех других электропроводящих предметов в зоне дозирования. Неправильное заземление или искры могут создать опасную ситуацию и привести к пожару, взрыву, поражению электрическим током и другим серьезным травмам.



ИСПОЛЬЗУЙТЕ РЕСПИРАТОР. Рекомендуется постоянно использовать средства защиты органов дыхания. Тип средств должен соответствовать распыляемому материалу.



ТОКСИЧНЫЕ ПАРЫ. При распылении некоторые материалы могут быть ядовитыми, вызывать раздражение или представлять иную опасность для здоровья. Перед распылением обязательно ознакомьтесь со всеми этикетками, паспортами безопасности и следуйте всем рекомендациям по применению материала. В случае сомнений обратитесь к поставщику материала.



НИКОГДА НЕ МОДИФИЦИРУЙТЕ ОБОРУДОВАНИЕ. Не модифицируйте оборудование без письменного разрешения производителя.



БЛОКИРОВКА/ОБЪЯВЛЕНИЕ ПРЕДУПРЕЖДЕНИЙ. Невыполнение требования об отключении, блокировке и маркировке всех источников питания перед выполнением технического обслуживания оборудования может привести к серьезным травмам или смерти.

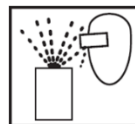

ОПАСНОСТЬ ОТ ЛЕТАЮЩИХ ЧАСТЕЙ. Вы можете получить травму от выбрасываемых под давлением жидкостей или газов, а также от разлетающихся обломков.



УРОВНИ ШУМА. Уровень шума по шкале А насосного и распылительного оборудования может превышать 85 дБ(А) в зависимости от настроек оборудования. Фактические уровни шума представляются по запросу. Рекомендуется постоянно использовать средства защиты органов слуха при использовании оборудования.



ПРОЦЕДУРА СБРОСА ДАВЛЕНИЯ. Всегда следуйте процедуре сброса давления, описанной в руководстве по эксплуатации оборудования.



ЗНАЙТЕ, ГДЕ И КАК ОТКЛЮЧИТЬ ОБОРУДОВАНИЕ В СЛУЧАЕ ЧРЕЗВЫЧАЙНОЙ СИТУАЦИИ.



ВНИМАНИЕ: ВЫСОКОЕ ДАВЛЕНИЕ. Высокое давление может привести к серьезным травмам. Перед обслуживанием полностью сбросьте давление. Струя из пистолета, утечки в шланге или поврежденные детали могут привести к попаданию жидкости в организм и вызвать крайнюю серьезную травму.



ОБУЧЕНИЕ ОПЕРАТОРОВ. Весь персонал должен пройти обучение перед началом работы с отделочным оборудованием.

РАБОТОДАТЕЛЬ ОБЯЗАН ПРЕДОСТАВИТЬ ЭТУ ИНФОРМАЦИЮ ОПЕРАТОРУ ОБОРУДОВАНИЯ.

ВЗРЫВНОЕ ИЗОБРАЖЕНИЕ

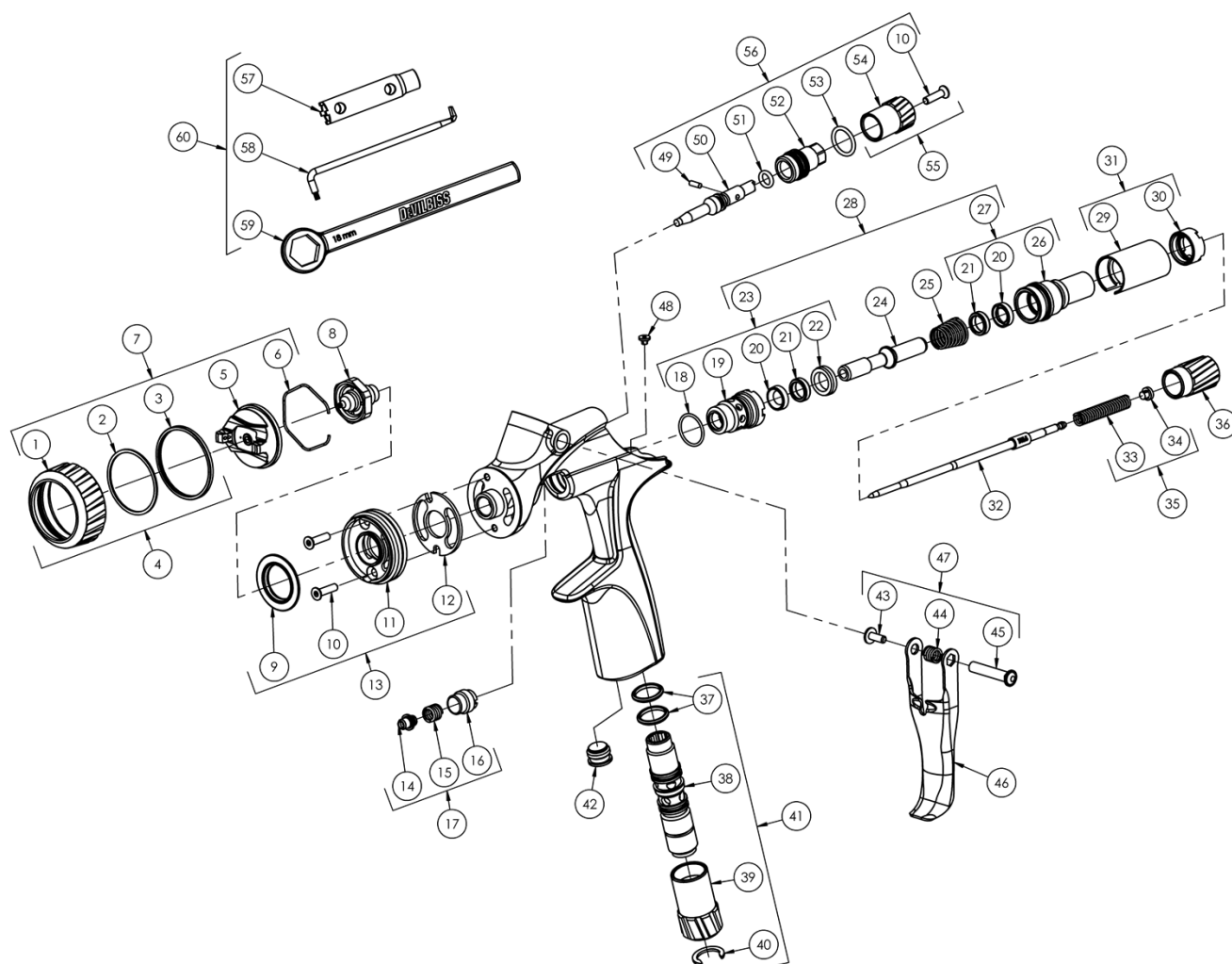

СПИСОК ДЕТАЛЕЙ

ССЫЛКА	НОМЕР ДЕТАЛИ	ОПИСАНИЕ	КОЛ-ВО
1	-	СТОПОРНОЕ КОЛЬЦО	1
2	-	КОНТАКТНОЕ КОЛЬЦО	1
3	-	УПЛОТНЕНИЕ СТОПОРНОГО КОЛЬЦА	1
4	704472	ПОДСБОРКА СТОПОРНОГО КОЛЬЦА	1
5	-	ВОЗДУШНАЯ КРЫШКА	1
6	704480	Пружинный зажим (комплект из 5 шт.)	1
7	СМ. ТАБЛИЦУ 1	ВОЗДУШНАЯ КРЫШКА И СТОПОРНОЕ КОЛЬЦО	1
8	СМ. ТАБЛИЦУ 2	ФОРСУНКА ДЛЯ ЖИДКОСТИ	1

СПИСОК ДЕТАЛЕЙ (Продолжение)

ССЫЛКА	НОМЕР ДЕТАЛИ	ОПИСАНИЕ	КОЛ-ВО
9	704464	ДЕФЛЕКТОРНАЯ ПЛАСТИНА	1
10+	704403	ВИНТ (КОМПЛЕКТ ИЗ 3 ШТ.)	3
11	-	РАСПЫЛИТЕЛЬНАЯ ГОЛОВКА	1
12+	704463	ПРОКЛАДКА (КОМПЛЕКТ ИЗ 2 ШТ.)	1
13	704462	КОМПЛЕКТ РАСПЫЛИТЕЛЬНОЙ ГОЛОВКИ	1
14	-	УПАКОВКА ИГЛЫ	1
15	-	УПАКОВОЧНАЯ ПРУЖИНА	1
16	-	УПАКОВОЧНАЯ ГАЙКА	1
17+	905294	КОМПЛЕКТ УПЛОТНЕНИЯ, ПРУЖИНЫ И УПЛОТНИТЕЛЬНОЙ ГАЙКИ	1
18	-	УПЛОТНИТЕЛЬНОЕ КОЛЬЦО	1
19	-	КЛЕТКА ВОЗДУШНОГО КЛАПАНА	1
20	-	ТЮЛЕНЬ	2
21*	-	РУКОВОДСТВО ПО ПЕЧАТИ	2
22*	-	СЕДЛО КЛАПАНА	1
23#	704469	Сборка передней клетки	1
24	-	ШТОК ВОЗДУШНОГО КЛАПАНА	1
25#	-	ПРУЖИНА ВОЗДУШНОГО КЛАПАНА	1
26	-	КОРПУС ЗАДНЕГО УПЛОТНЕНИЯ	1
27	704470	Узел заднего уплотнения	1
28+	704471	Сборка воздушного клапана	1
29	-	ИДЕНТИФИКАЦИОННЫЙ РУКАВ	1
30	-	Втулочная гайка	1
31	704473	КОМПЛЕКТ РУКАВОВ	1
32	СМ. ТАБЛИЦУ 2	ИГЛА ДЛЯ ЖИДКОСТИ	1
33	-	ИГОЛЬЧАТАЯ ПРУЖИНА	1
34	-	Пружинная прокладка	1
35#+	704405	КОМПЛЕКТ ИГОЛЬЧАТОЙ ПРУЖИНЫ	1
36	704465	РУЧКА РЕГУЛИРОВКИ ЖИДКОСТИ	1
37	-	УПЛОТНИТЕЛЬНОЕ КОЛЬЦО	2
38	-	КОРПУС КЛАПАНА ПОТОКА	1
39	-	РУЧКА КЛАПАНА ПОТОКА	1
40	-	СТОПОРНОЕ КОЛЬЦО	1
41	704417	ВСТРОЕННЫЙ КЛАПАН ПОТОКА	1
42	-	ЗАТЫКАТЬ	1
43	-	ВИНТ ТРИГГЕРА	1
44	-	ВЕСНА	1
45	-	Спусковой крючок	1
46	-	КУРОК	1

СПИСОК ДЕТАЛЕЙ (Продолжение)

ССЫЛКА	НОМЕР ДЕТАЛИ	ОПИСАНИЕ	КОЛ-ВО
47	704466	КОМПЛЕКТ ТРИГГЕРА, ШТИФТА, ПРУЖИНЫ И ВИНТА	1
48	-	ВИНТ	1
49#+	-	ШТИФТ РАСПРЕДЕЛИТЕЛЬНОГО КЛАПАНА	1
50	-	ШТОК РАСПРЕДЕЛИТЕЛЬНОГО КЛАПАНА	1
51#+	-	УПЛОТНИТЕЛЬНОЕ КОЛЬЦО	1
52	-	КОРПУС КЛАПАНА	1
53#+	-	УПЛОТНИТЕЛЬНОЕ КОЛЬЦО	1
54	-	РУЧКА РЕГУЛИРОВКИ РАСПРЕДЕЛИТЕЛЬНОГО КЛАПАНА	1
55	704468	КОМПЛЕКТ РУЧЕК РАСПРЕДЕЛИТЕЛЯ	1
56	704467	Узел распределительного клапана	1
57	-	ИНСТРУМЕНТ КЛАПАНА	1
58	-	ОТВЕРТКА TORX	1
59	-	ГАЕЧНЫЙ КЛЮЧ	1
60	704474	НАБОР ИНСТРУМЕНТОВ	1

* НЕ ЗАМЕНЯЕТСЯ

ГРАВИТАЦИОННАЯ ЧАША

НОМЕР ДЕТАЛИ	ОПИСАНИЕ	КОЛ-ВО
905202	Крышка для контроля капель (комплект из 5 штук)	1
905308	Крышка для гравитационного стакана (комплект из 2 штук)	1
905309	ФИЛЬТР (КОМПЛЕКТ ИЗ 3 ШТ.)	1
905311	Комплект гравитационного стакана	1
905312	ВОРОНКА (КОМПЛЕКТ ИЗ 12 ШТ.)	1

ЗАПАСНЫЕ ЧАСТИ

704475	комплект для небольшого обслуживания	ВКЛЮЧАЕТ ТОВАРЫ, ОТМЕЧЕННЫЕ #
704476	основной комплект для сервисного обслуживания	ВКЛЮЧАЕТ ТОВАРЫ, ОТМЕЧЕННЫЕ ЗНАКОМ +



ПРЕДУПРЕЖДЕНИЕ

Краскопульт необходимо заземлить для рассеивания электростатических зарядов, которые могут создаваться потоками жидкости или воздуха. Этого можно добиться с помощью крепления краскопульта или токопроводящих шлангов для подачи воздуха/жидкости. Необходимо проверить электрическое соединение краскопульта с землей, сопротивление которого должно быть менее 10⁶ Ом.

требуется.

DV1 S — РУКОВОДСТВО ПО ВЫБОРУ ДЕТАЛЕЙ

ТАБЛИЦА 1 – РУКОВОДСТВО ПО ЭКСПЛУАТАЦИИ ВОЗДУШНОЙ КРЫШКИ DV1 S

Номер детали	Воздушная крышка и тип		Рекомендуемый воздухозаборник Давление	Расход воздуха л/мин	Типичная жидкость Поток*	Типичный размер веера**
	М1	HVLP МИКРО				
704451	M1	HVLP МИКРО	1,0 бар [15 фунтов на кв. дюйм]	50 [1,8 куб. футов/мин]	1 - 50 мл/мин	60 мм
704452	C1	HVLP ПЛЮС	1,75 бар [25 фунтов на кв. дюйм]	115 [4,1 куб. футов/мин]	5 - 125 мл/мин	200 мм
704453	C2	HVLP	1,75 бар [25 фунтов на кв. дюйм]	130 [4,6 куб. футов/мин]	5 - 125 мл/мин	180 мм

* Расход может меняться в зависимости от используемой краски/материала и давления.

** Размер веерного узора на расстоянии 50–100 мм [2–4 дюйма].

ТАБЛИЦА 2 – DV1 S НАСАДКА ДЛЯ ЖИДКОСТИ И ИГЛЫ

Жидкостное сопло			Иголка	
Номер детали	Размер сопла жидкости	Маркировка	Номер детали	Маркировка
704454	0,7 мм	ДВ1 0,7М	704460	ДВ1-М
704455	0,9 мм	ДВ1 0,9М		
704456	0,8 мм	ДВ1 0.8S	704459	ДВ1-С
704457	1,0 мм	ДВ1 1.0С		
704458	1,2 мм	ДВ1 1.2S		

ТАБЛИЦА 3 – РЕКОМЕНДУЕМЫЕ КОМБИНАЦИИ ЖИДКОСТНОГО СОПЛА И ВОЗДУШНОЙ КРЫШКИ DV1 S

Воздушная крышка и тип		Размер сопла жидкости				
		0,7 млн	0,9 млн	0,8 с	1.0 S	1.2 S
M1	HVLP МИКРО	✓	✓	-	-	-
C1	HVLP ПЛЮС	-	-	✓	✓	✓
C2	HVLP	-	-	✓	✓	✓

ТАБЛИЦА 4 – КОМПЛЕКТЫ ДЛЯ ПРОВЕРКИ ВОЗДУШНОЙ КРЫШКИ DV1 S

Номер детали	Воздушная крышка и тип		Рекомендуемое давление воздуха на входе (с полностью взведенным курком пистолета)		Давление распыления
	М1	HVLP МИКРО	1,0 бар [15 фунтов на кв. дюйм]	На ручке пистолета	
704477	M1	HVLP МИКРО	1,0 бар [15 фунтов на кв. дюйм]		0,69 бар [10 фунтов на кв. дюйм]
704478	C1	HVLP ПЛЮС	1,75 бар [25 фунтов на кв. дюйм]		0,69 бар [10 фунтов на кв. дюйм]
704479	C2	HVLP	1,75 бар [25 фунтов на кв. дюйм]	0,69 бар [10 фунтов на кв. дюйм]	

**ОСТОРОЖНОСТЬ**

ВАЖНО: Этот краскопульт подходит для использования с материалами покрытий как на водной основе, так и на основе растворителей.

- Пистолет не предназначен для использования с высококоррозионными и/или абразивными материалами.
- Чтобы избежать преждевременного износа деталей, компания DeVilbiss рекомендует промывать пистолет в нейтральном чистящем растворе (pH от 6 до 8).
- Пистолет не предназначен для очистки в ультразвуковой ванне.

Если у вас возникли сомнения относительно пригодности конкретного материала, обратитесь к своему дистрибьютору DeVilbiss или непосредственно в DeVilbiss.

ПОСЛЕДОВАТЕЛЬНОСТЬ ЗАПУСКА

1. Подключите пистолет к источнику чистого, не содержащего влаги и масла воздуха с помощью токопроводящего шланга с внутренним диаметром не менее 8 мм.
2. Смешайте материал покрытия в соответствии с инструкциями производителя и просейте материал.
3. Поверните ручку регулировки жидкости (36) по часовой стрелке, чтобы предотвратить перемещение иглы жидкости.
4. Поверните регулировочную ручку распределителя (54) против часовой стрелки, чтобы полностью открыть.
5. При необходимости отрегулируйте давление воздуха на входе.
6. Поворачивайте ручку регулировки подачи жидкости против часовой стрелки, пока не покажется первый винт.
7. Проверьте распыление. Если покрытие слишком сухое, уменьшите поток воздуха, уменьшив давление на входе.
8. Если распыление слишком влажное, уменьшите расход жидкости, повернув ручку регулировки подачи жидкости (36) по часовой стрелке. Если распыление слишком грубое, увеличьте давление воздуха на входе. Если распыление слишком мелкое, уменьшите давление воздуха на входе.
9. Размер рисунка можно уменьшить, повернув ручку распределителя (54) по часовой стрелке.
10. Держите краскораспылитель перпендикулярно окрашиваемой поверхности. Изгибы и наклоны могут привести к неравномерному покрытию.
11. Рекомендуемое расстояние распыления — 50–100 мм.
12. Сначала распылите краску по краям. Перекрытие каждого слоя должно составлять не менее 75%. Перемещайте краскораспылитель с постоянной скоростью.
13. Всегда отключайте подачу воздуха и сбрасывайте давление, когда пистолет не используется.

ПРИМЕЧАНИЕ

В зависимости от длины шланга может потребоваться шланг большего внутреннего диаметра. Установите манометр на рукоятку пистолета. При нажатии на курок пистолета отрегулируйте давление по мере необходимости. Не превышайте давление, превышающее необходимое для распыления наносимого материала. Избыточное давление приведёт к дополнительному перерасходу и снизить эффективность передачи.

ПРИМЕЧАНИЕ

Если требуются быстроразъемные соединения, используйте только быстроразъемные соединения с высокой пропускной способностью. Другие типы не обеспечивают пропускную способность достаточно воздуха для правильной работы пистолета.

ОБСЛУЖИВАНИЕ И ЧИСТКА КРАСНОПИСТОЛЕТА

Чтобы очистить воздушную головку и сопло распылителя, почистите внешнюю поверхность щёткой с жёсткой щетиной. При необходимости очистки отверстий в крышке используйте соломинку для щётки или зубочистку, если это возможно. При использовании проволоки или твёрдого предмета будьте предельно осторожны, чтобы не поцарапать отверстия и не оставить заусенцев, что может привести к искажению факела распыла.

Чтобы очистить каналы подачи жидкости, удалите излишки материала и промойте краскопульт раствором для промывки. Протрите внешнюю поверхность краскопульта влажной тканью. Никогда не погружайте краскопульт полностью в растворители или чистящие средства, так как это негативно сказывается на смазочных материалах и сокращает срок службы краскопульта.

РАЗБОРКА/СБОРКА РАСПЫЛИТЕЛЯ

КЛЮЧ



Заказ на разборку
(сборка в обратном порядке)

ДИС

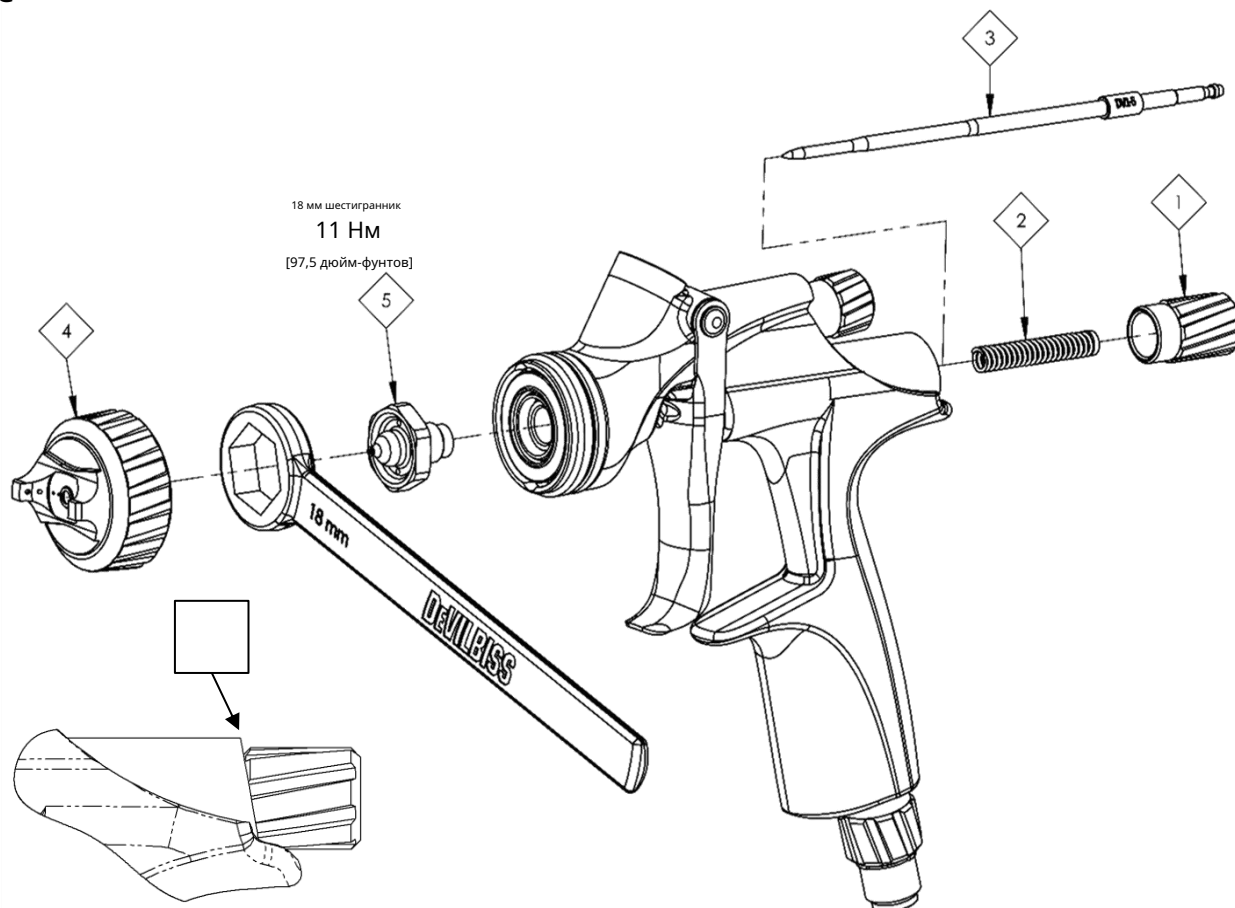

ПРИМЕЧАНИЕ

При замене наконечника или иглы для жидкости заменяйте наконечник, иглу и прокладку для жидкости одновременно.
Использование изношенных деталей может привести к утечке жидкости. Не затягивайте слишком сильно.

ПРИМЕЧАНИЕ

При снятии воздушной крышки со стопорного кольца не снимайте контактное кольцо или уплотнительное кольцо стопорного кольца с стопорное кольцо. Возможно повреждение деталей.

Контактное кольцо и уплотнительное кольцо стопорного кольца не поставляются в качестве запасных частей.

Просто протрите детали и соберите их заново, установив новую или чистую воздушную крышку.

РАЗБОРКА УПАКОВКА

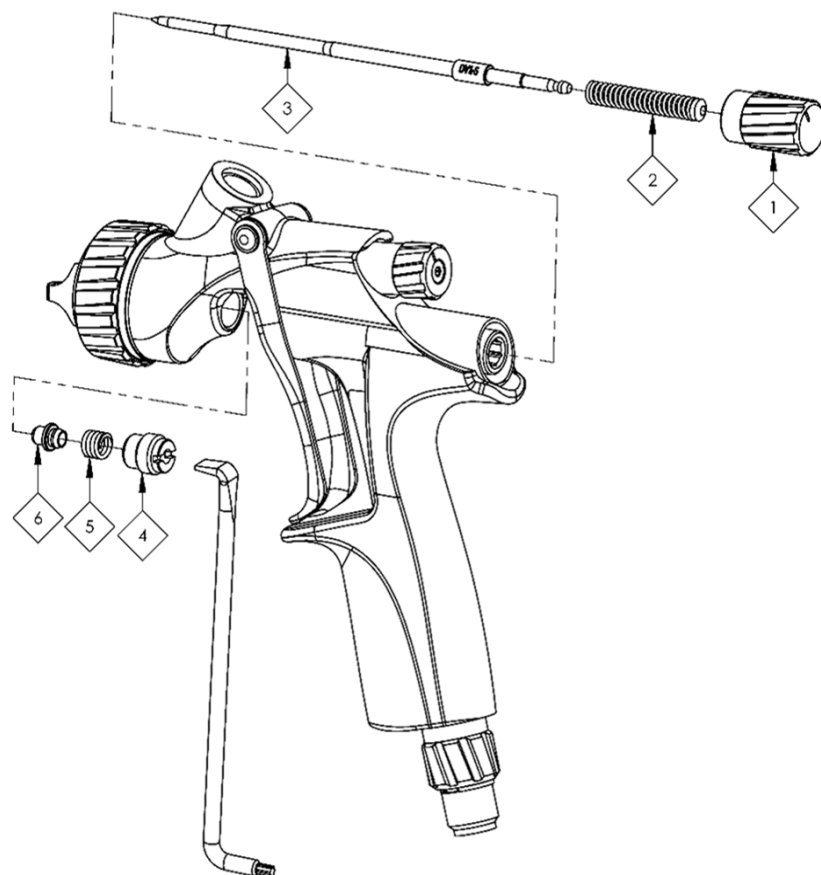

РАЗБОРКА ТРИГГЕРА

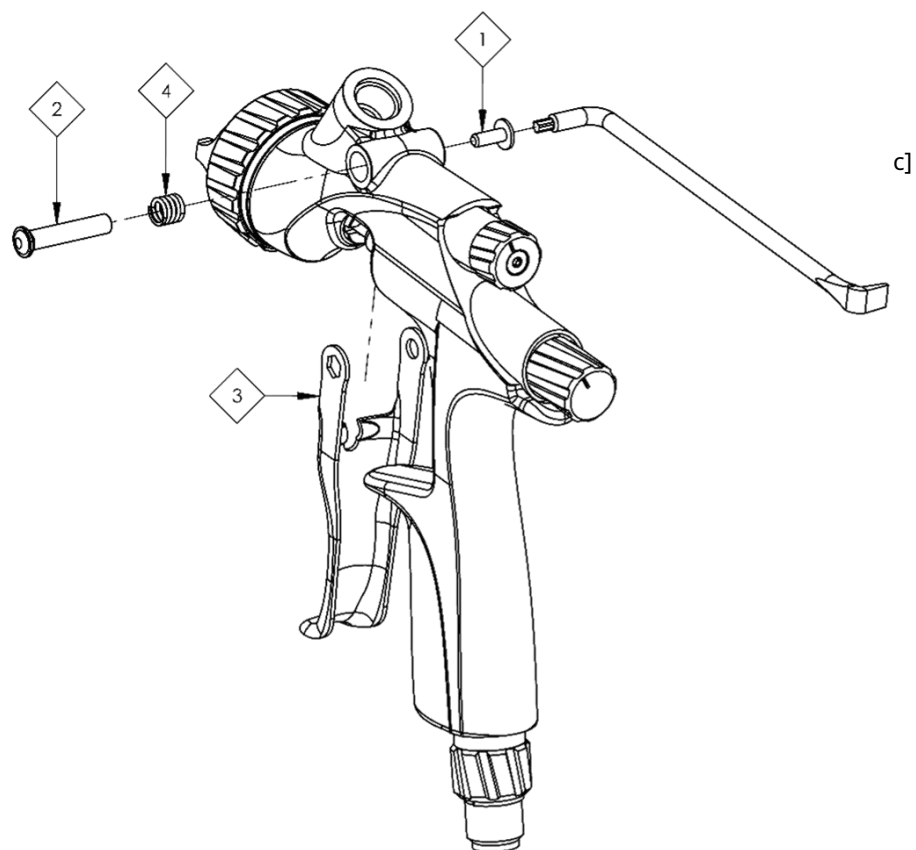

РАЗБОРКА РАСПЫЛИТЕЛЬНОЙ ГОЛОВКИ

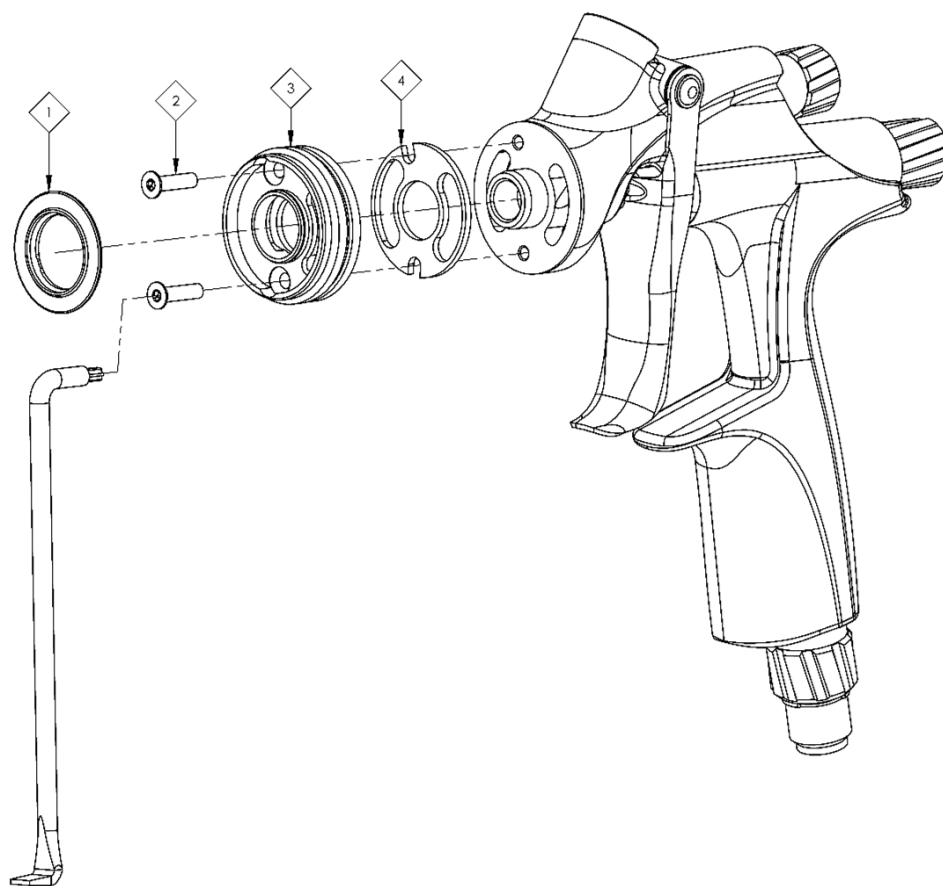

РАЗБОРКА FLO

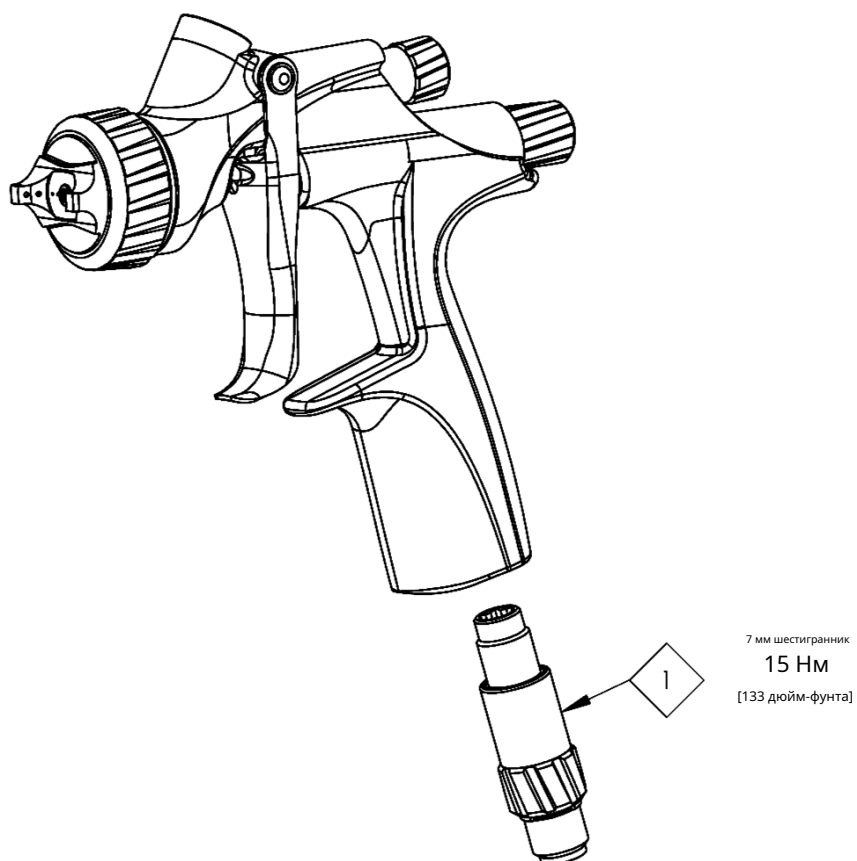

РАЗБОРКА ВОЗДУШНОГО КЛАПАНА

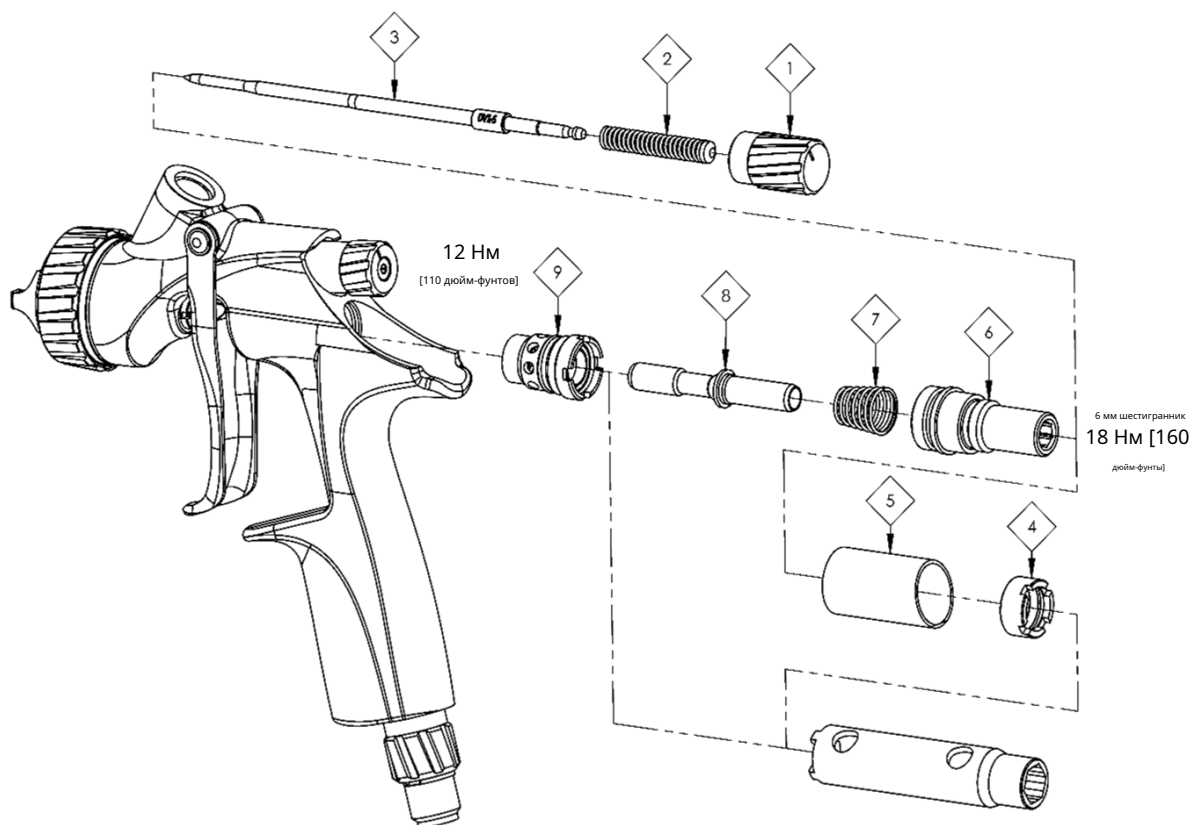

ТОЛЬКО ДЛЯ ИЗМЕНЕНИЯ ИДЕНТИФИКАЦИОННОГО РУКАВ

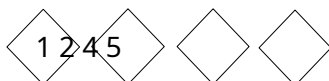

ЗАМЕНА РАСПРЕДЕЛИТЕЛЬНОГО КЛАПАНА

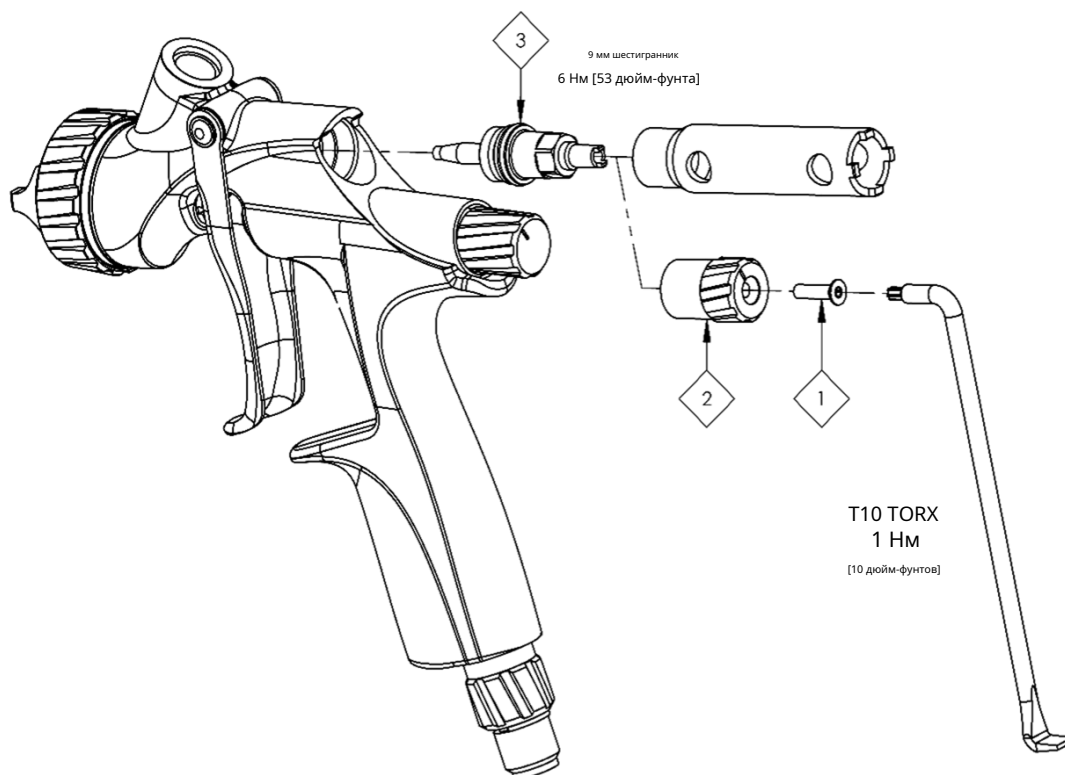

УСТРАНЕНИЕ НЕИСПРАВНОСТЕЙ МЕХАНИЧЕСКОЙ РАБОТЫ

ОБЩИЕ НЕДОСТАТКИ	ПРИЧИНА	ИСПРАВЛЕНИЕ
Не распыляется.	Отсутствует давление воздуха в пистолете.	Проверьте подачу воздуха и воздухопровод.
	Ручка регулировки иглы жидкости недостаточно открыта.	Откройте ручку регулировки иглы жидкости.
При нажатии и выключении курка пистолет выплевывает краску.	На пистолет установлена неправильная игла.	Проверьте таблицу выбора сопла/иглы для жидкости и установите правильный элемент.
	Чрезмерный износ иглы.	Замените иглу новой.
	Чрезмерный износ сопла подачи жидкости.	Замените форсунку на новую.
Краскораспылитель разбрызгивает краску при нажатии на курок из-за скопления краски внутри воздушной головки между распылениями. операции.	Сопло для жидкости неправильно установлено в головке пистолета.	Затянуть.
	Утечка жидкости из сопла/иглы.	Проверьте на наличие повреждений или засоров.
На распылительном наконечнике скапливается краска.	Сопло для жидкости неправильно установлено в головке пистолета.	Затянуть.
	Утечка жидкости из сопла/иглы.	Проверьте на наличие повреждений или засоров.
На воздушной крышке скопились отложения краски.	Повреждены отверстия воздушной крышки.	Замените воздушную крышку новой.
	Постепенное нарастание отскока от головки пистолета.	Тщательно очистить.
Невозможно получить круглый спрей	Сопло для жидкости или распылительная головка установлены неправильно.	Снимите, проверьте компоненты на наличие повреждений и правильно установите их на место.

Снимая крышку воздушного клапана со стопорного кольца, не снимайте седло кольца со стопорного кольца. Это может привести к повреждению деталей. Просто протрите детали насухо и соберите их, установив новую или чистую крышку воздушного клапана.

НЕИСПРАВНОСТИ ЖИДКОСТИ	ПРИЧИНА	ИСПРАВЛЕНИЕ
Медленная утечка жидкости из сопла и седла иглы.	Внутреннее седло сопла жидкости повреждено или изношено.	Заменять.
	Внешний профиль иглы жидкости поврежден или изношен.	Заменять.
	Загрязнение сопрягаемых поверхностей иглы или наконечника, препятствующее хорошему прилеганию.	Тщательно очистить.
	На пистолете установлена неподходящая насадка для жидкости.	Проверьте таблицу выбора насадки/иглы и установите нужную деталь.
	Вялая игла.	Смажьте набивку.
Значительная утечка жидкости или выброс жидкости из сопла и седла иглы.	Загрязнение сопрягаемых поверхностей иглы или наконечника, препятствующее хорошему прилеганию.	Снимите насадку и иглу и тщательно очистите их.
	На пистолете установлена неподходящая насадка для жидкости.	Проверьте таблицу выбора насадки/иглы и установите нужную деталь.
Медленная утечка жидкости из игольного уплотнения.	Уплотнение иглы для жидкости изношено или ослаблено.	При необходимости затяните или замените.

ОШИБКИ ВОЗДУХА	ПРИЧИНА	ИСПРАВЛЕНИЕ
Небольшая утечка воздуха из воздушной крышки, когда пистолет не нажат.	Шток воздушного клапана загрязнен и неправильно установлен.	Снимите шток воздушного клапана и тщательно очистите вал клапана и посадочные поверхности.
	Уплотнение штока воздушного клапана повреждено или отсутствует.	Заменять.

СЕ

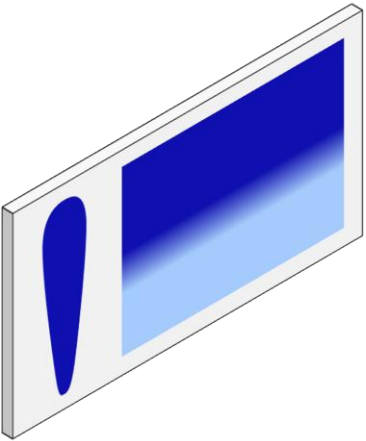
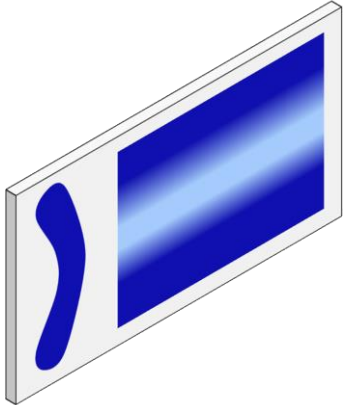
	ПРИЧИНА	ИСПРАВЛЕНИЕ
	<p>нг на воздушной крышке, отверстиях, центральных отверстиях или</p>	<p>Замочите колпачок или насадку в подходящем растворителе и тщательно очистите.</p>
	<p>ng накопление жидкости г или частичное засорение</p>	<p>При необходимости замените сопло для жидкости или воздушный колпачок.</p>
	<p>крышка загрязнена или повреждена.</p>	<p>При необходимости замените сопло для жидкости или воздушный колпачок.</p>
	<p>отверстия в рогах заткнуты.</p>	<p>Замочите колпачок или насадку в подходящем растворителе и тщательно очистите.</p>
	<p>Грязь или повреждения на левой или правой стороне внешней части сопла жидкости.</p>	<p>При необходимости замените сопло для жидкости или воздушный колпачок.</p>
<p>Меры по устранению перегруженных сверху, снизу, справа и слева шаблонов.</p>		
<p>Определите, засорилась ли воздушная головка или сопло для жидкости. Для этого выполните пробное распыление. Затем поверните головку на пол-оборота и распылите краску в другом направлении. Если дефект перевернут, засор в воздушной головке. Очистите воздушную головку, как указано ранее. Также проверьте наличие засохшей краски внутри центрального отверстия головки. Удалите её, промыв растворителем.</p>		
<p>Если дефект не устранен, он связан с соплом подачи жидкости. Очистите сопло. Если проблема не устранена, замените сопло.</p>		

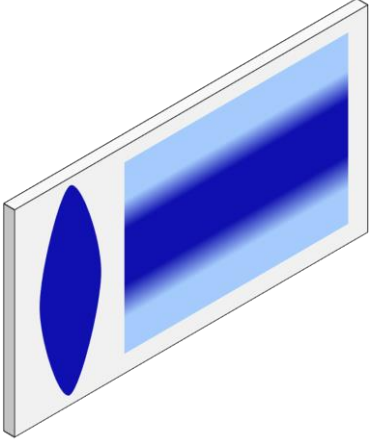
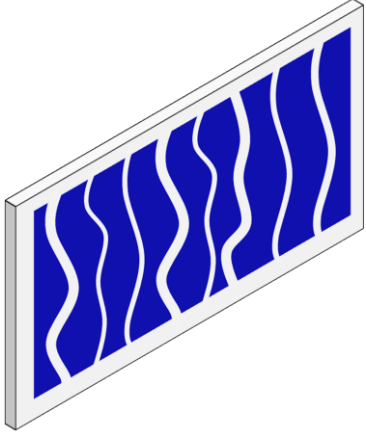
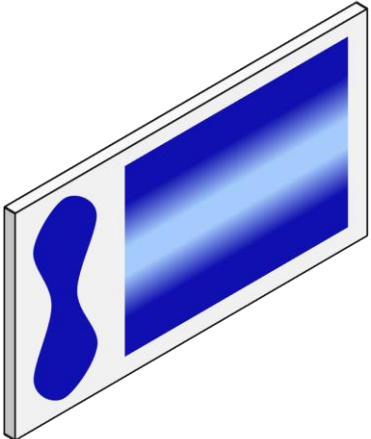
<p>Узор с толстым центром.</p> 	<p>Клапан регулировки формы установлен слишком низко.</p>	<p>Выверните против часовой стрелки, чтобы получить правильный рисунок.</p>
<p>Прерывистый или «порхающий» распылитель.</p> 	<p>Ослабло сопло подачи жидкости.</p>	<p>Затянуть.</p>
<p>Раздельный рисунок распыления</p> 	<p>Недостаточный поток краски или покрытия.</p>	<p>Увеличьте поток жидкости, изменив размер сопла, открыв ручку управления иглой или увеличив давление жидкости в контейнере подачи под давлением.</p>
<td data-bbox="564 1606 1016 1861"> <p>Слишком высокое давление звукового сигнала.</p> </td> <td data-bbox="1016 1606 1469 1861"> <p>Уменьшите давление воздуха, повернув регулирующий клапан по часовой стрелке.</p> </td>	<p>Слишком высокое давление звукового сигнала.</p>	<p>Уменьшите давление воздуха, повернув регулирующий клапан по часовой стрелке.</p>
<td data-bbox="564 1861 1016 2022"> <p>Слишком много воздуха для используемого количества жидкости.</p> </td> <td data-bbox="1016 1861 1469 2022"> <p>Уменьшите давление воздуха на входе.</p> </td>	<p>Слишком много воздуха для используемого количества жидкости.</p>	<p>Уменьшите давление воздуха на входе.</p>

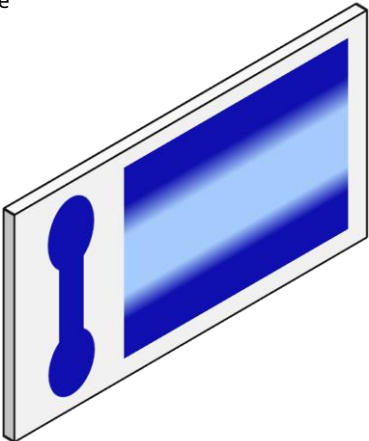
<p>Тяжелый шаровой наконечник патте</p> 	<p>Слишком большой поток жидкости.</p>	<p>Замените сопло для жидкости на меньшее или замените воздушный колпачок на воздушный колпачок с другими характеристиками.</p>
<p>Чрезмерный отскок.</p>	<p>Слишком большое давление распыляющего воздуха.</p>	<p>Уменьшите давление воздуха.</p>
	<p>Оружие слишком далеко от поверхности.</p>	<p>Проверьте расстояние (обычно 150–200 мм [6–8 дюймов]).</p>
<p>Течет и провисает.</p>	<p>Слишком большой поток жидкости.</p>	<p>Отрегулируйте пистолет или уменьшите давление жидкости.</p>
	<p>Слишком тонкая краска или покрытие.</p>	<p>Тщательно перемешайте или нанесите тонким слоем/уменьшите расход жидкости.</p>
	<p>Оружие наклонено под углом.</p>	<p>Установите пистолет под прямым углом для работы.</p>
<p>Тонкая, песчаная крупная корка высыхает перед тем, как вытечь.</p>	<p>Оружие слишком далеко от поверхности.</p>	<p>Проверьте расстояние.</p>
	<p>Слишком большое давление воздуха.</p>	<p>Уменьшите давление воздуха и проверьте форму распыла.</p>
	<p>Слишком слабый поток жидкости.</p>	<p>Увеличьте поток жидкости, изменив размер сопла жидкости, давление подачи или повернув ручку управления иглой против часовой стрелки.</p>

РАЗМЕРЫ

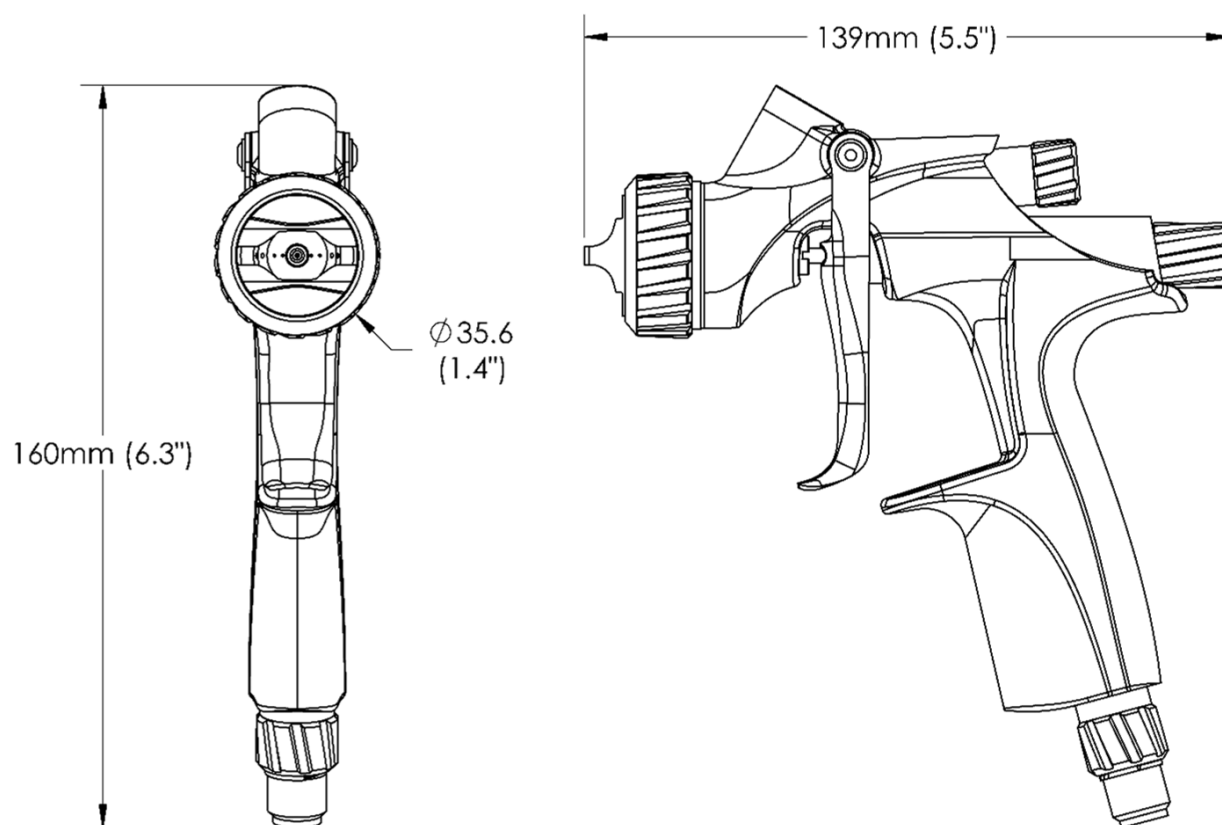

ГАРАНТИЙНАЯ ПОЛИТИКА

На этот продукт распространяется ограниченная гарантия Carlisle Fluid Technologies на материалы и качество изготовления. Гарантия. Использование любых деталей или аксессуаров, полученных не от Carlisle Fluid. Технологии, аннулируют все гарантии. Несоблюдение разумных требований к техническому обслуживанию предоставленные указания могут привести к аннулированию любой гарантии.

Для получения конкретной информации о гарантии свяжитесь с Carlisle Fluid Technologies.

Для получения технической помощи или поиска авторизованного дистрибьютора свяжитесь с одним из наших международных отделов продаж и адреса служб поддержки клиентов указаны ниже.

Область	Промышленная / Автомобильная	Автомобильная ремонтная покраска
Америка	Тел.: 1-888-992-4657 Факс: 1-888-246-5732	Тел.: 1-800-445-3988 Факс: 1-800-445-6643
Европа, Африка, Средний Восток, Индия	Тел: +44 (0)1202 571 111 Факс: +44 (0)1202 573 488	
Китай	Тел.: +8621-3373 0108 Факс: +8621-3373 0308	
Япония	Тел: +81 45 785 6421 Факс: +81 45 785 6517	
Австралия	Тел: +61 (0) 2 8525 7555 Факс: +61 (0) 2 8525 7575	

Актуальную информацию о нашей продукции можно найти на сайте www.carlisleleft.com

Carlisle Fluid Technologies — мировой лидер в области инновационных технологий отделки.

Carlisle Fluid Technologies оставляет за собой право изменять технические характеристики оборудования без предварительного уведомления.

BGK™, Binks®, DeVilbiss®, Hosco®, MS® и Ransburg® являются зарегистрированными товарными знаками Carlisle Fluid Technologies, Inc.

© 2020 Carlisle Fluid Technologies, Inc.

Все права защищены.

